

ORPHIS *EX* 9050 / 9000
ビジネス用プリンター



簡単マニュアル

【目次】

A4 縦原稿の片面コピー	1
A4 縦原稿の両面コピー	2
プリント濃度の調整をする	3
コピー画像の位置調整をする	4
A4 縦原稿を小冊子にする（仕上がりサイズ A3 : 二つ折り）	5
オフセット排紙を利用する	6

A4縦原稿の片面コピー

1 用紙をセットする

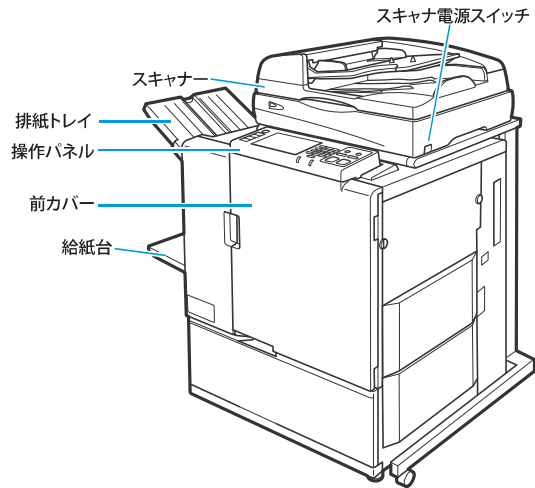

給紙台に出力用紙を上図のようにセットします。
向きに注意してください。

2 原稿をセットする



ADFに原稿を上図のようにセットします。
向きに注意してください。

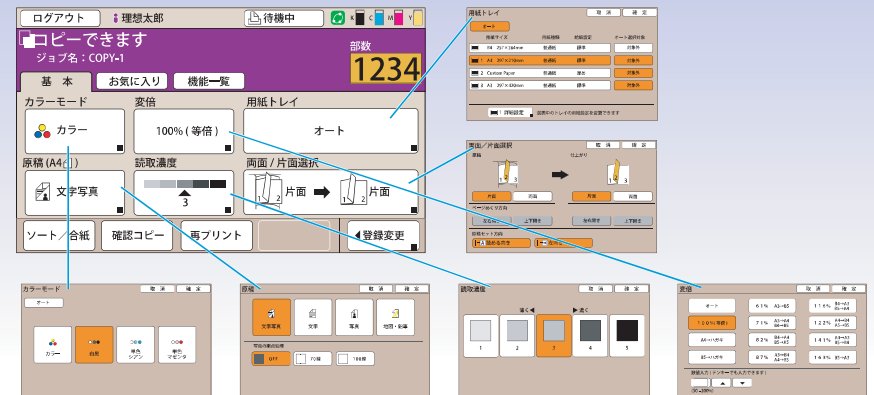

必要に応じて各種機能を設定します。

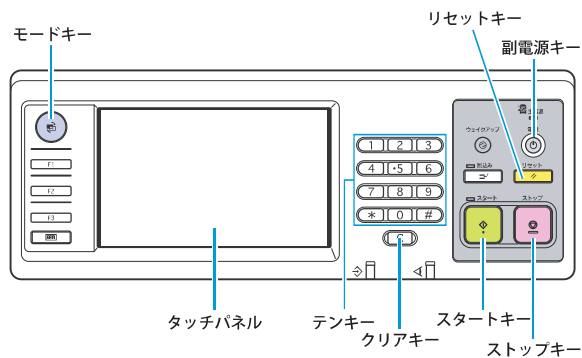

3 枚数をセットしてスタートを押す



テンキーで印刷枚数をセットします。

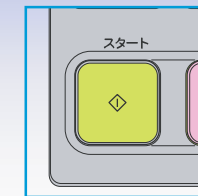

スタートキーを押します。

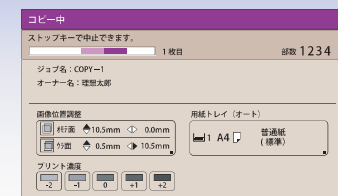

[コピー中]画面が表示されます。
コピーが終了すると、コピーモード画面に戻ります。

A4縦原稿の両面コピー

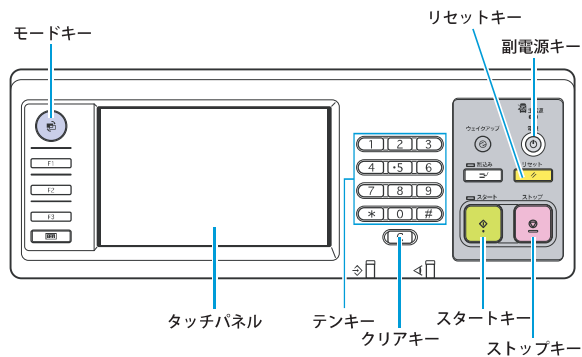
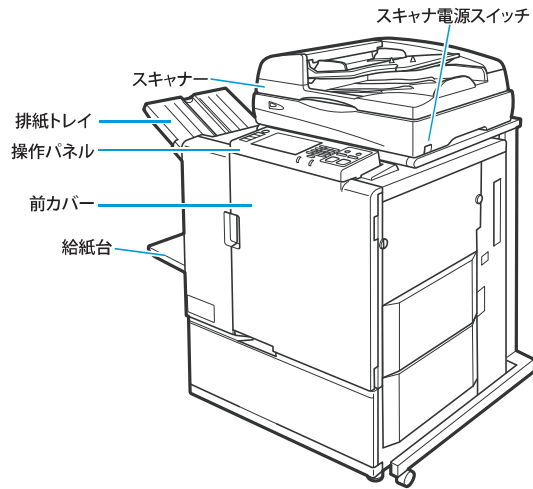

1 用紙をセットする



給紙台に出力用紙を上図のようにセットします。
向きに注意してください。

2 原稿をセットする



ADFに原稿を上図のようにセットします。
向きに注意してください。

3 [両面 / 片面選択] 設定をする

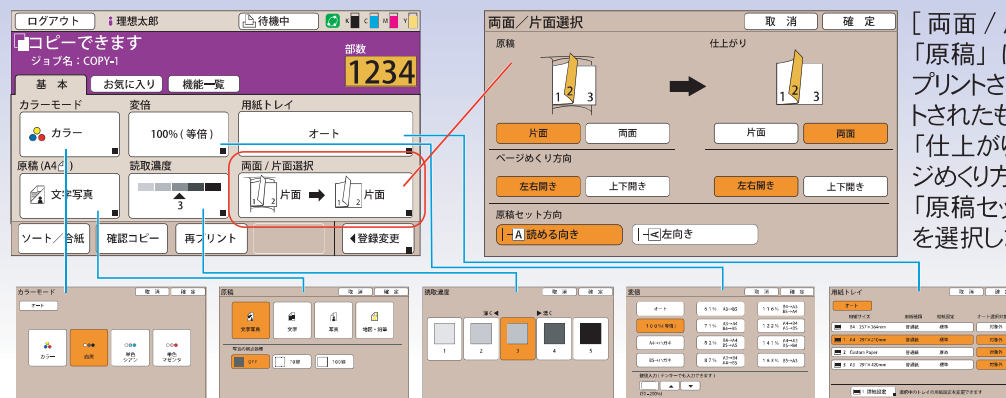

[両面 / 片面選択] をタッチします。「原稿」はコピーしたい原稿が片面プリントされたものなのか両面プリントされたものなのかを指定します。「仕上がり」は[両面]を選択し、ページめくり方向を指定します。「原稿セット方向」は[読める向き]を選択します。

必要に応じて他の機能を設定します。

4 枚数をセットしてスタートを押す

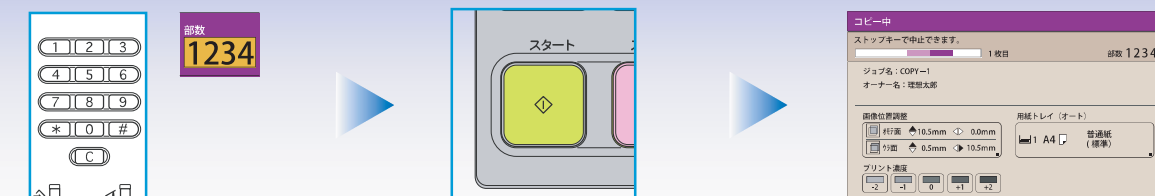

テンキーで印刷枚数をセットします。

スタートキーを押します。

[コピー中] 画面が表示されます。コピーが終了すると、コピーモード画面に戻ります。

プリント濃度の調整をする

1 [基本] タブの設定をする

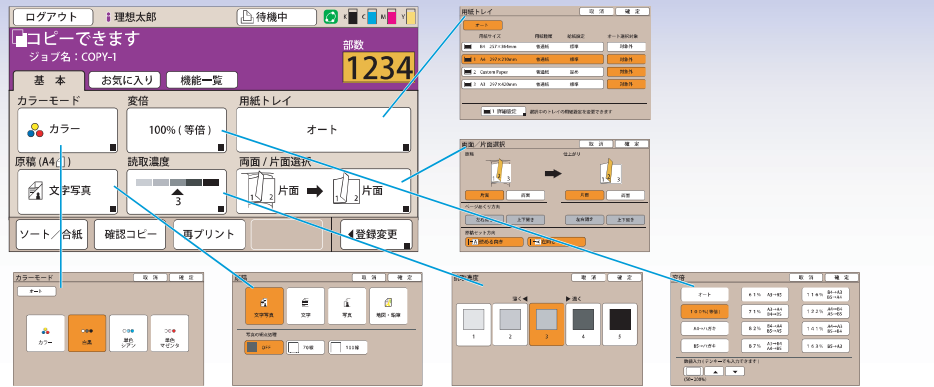

[基本] タブで必要に応じ各種機能の設定を行います。

2 [機能一覧] タブを開き、確認コピーの設定をする

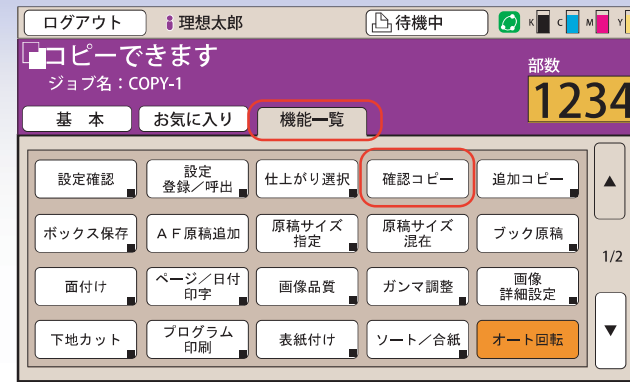

[機能一覧] タブを開き、「確認コピー」にタッチします。

3 枚数をセットしてコピーを実行する (確認コピーの実行)

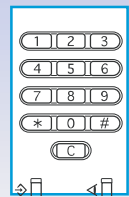

テンキーで印刷枚数をセットします。

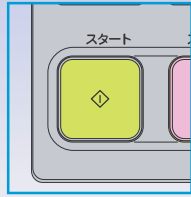

スタートキーを押します。



[コピー中] 画面が表示されます。

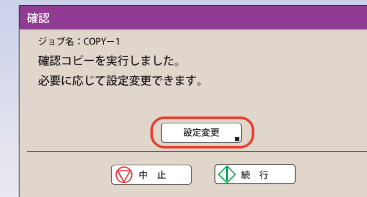

“確認プリント”が1部排紙された後、[確認]画面が表示されますので、[設定変更]にタッチします。

4 プリント濃度の調整後、コピーを実行する

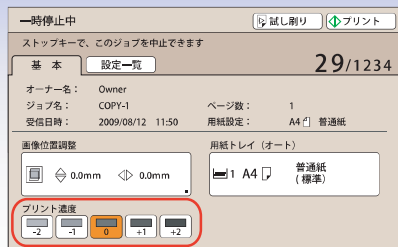

[プリント濃度]を選択します。
小さい数値になるほど薄くなります。



[プリント]にタッチし、設定を変更したジョブのコピーをします。

💡 プリント濃度変更後の確認プリントをするには、[試し刷り]をタッチします。
1枚だけコピーされ、元の画面に戻ります。

コピー画像の位置調整をする

1 [基本]タブの設定をする

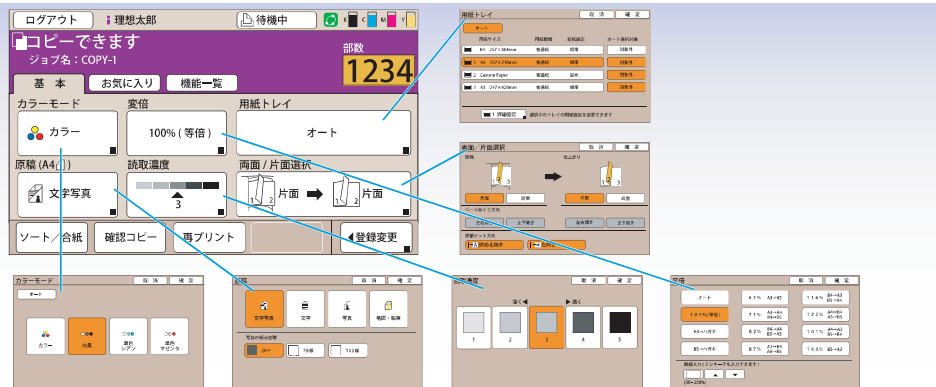

[基本]タブで必要に応じ各種機能の設定を行います。

2 [機能一覧]タブを開き、確認コピーの設定をする

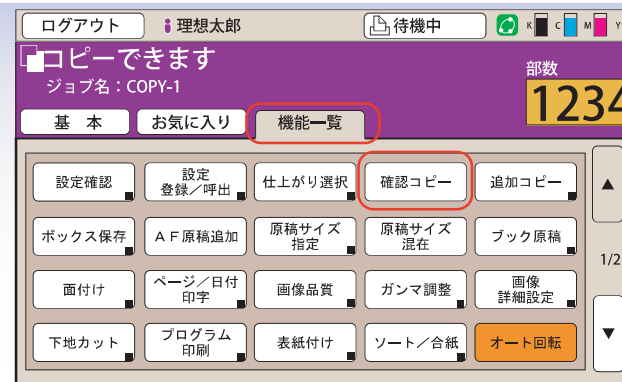

[機能一覧]タブを開き、「確認コピー」にタッチします。

3 枚数をセットしてコピーを実行する(確認コピーの実行)

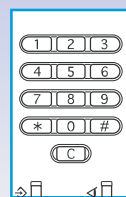

テンキーで印刷枚数をセットします。

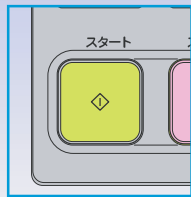

スタートキーを押します。

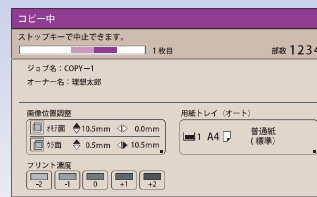

[コピー中]画面が表示されます。

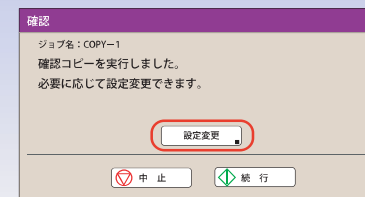

“確認プリント”が1部排紙された後、[確認]画面が表示されますので、[設定変更]にタッチします。

4 画像位置調整後、コピーを実行する

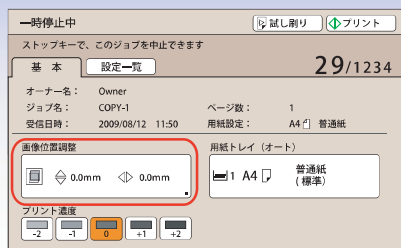

[画像位置調整]にタッチします。



[画像位置調整]画面が表示されます。矢印ボタンをタッチし、画像位置の調整をし、[確定]にタッチします。



[プリント]にタッチし、設定を変更したジョブのコピーをします。

💡 画像位置調整後の確認プリントをするには、[試し刷り]をタッチします。1枚だけコピーされ、元の画面に戻ります。

A4縦原稿を小冊子にする(仕上がリサイズA3・二つ折り)

1 原稿をセットする



ADFに原稿を左図のようにセットします。
向きに注意してください。

2 用紙をセットする



出力用紙を左図のようにセットします。
向きに注意してください。

3 [基本]画面の設定

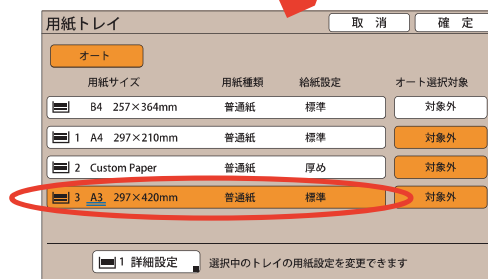
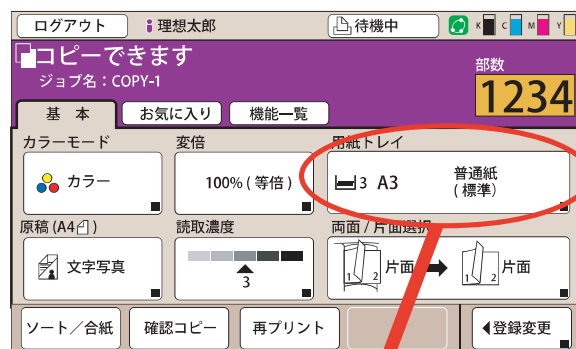

A3の用紙がセットされている用紙トレイを選択します。
[用紙トレイ]を押し、[用紙トレイ]設定画面を表示します。
A3サイズの用紙がセットされているトレイを選択し、[確定]ボタンを押します。

続いて、他の項目の設定を行います。
カラーモード：コピーする色を選択します。
原稿：原稿の種類を選択します。
読取濃度：原稿を読み取るとき濃度を調整できます。
両面/片面選択：後の手順で変更されます。ここでは何もなくて構いません。
設定ができれば、印刷部数を指定してください。

4 [機能一覧]画面の設定

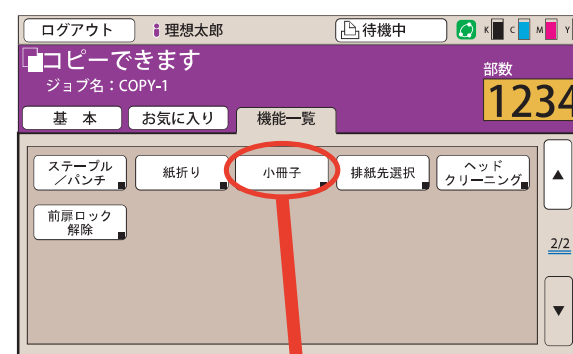

[機能一覧]タブを選択し、下向き矢印ボタンを一度押しして2/2画面を表示します。

続いて[小冊子]ボタンを押して[小冊子]設定画面を表示します。

- ・面付け
 - ・折り+ステープル
- を選択し、開きの方向を指定します。

分冊処理が必要な場合は「分冊処理」を「ON」にします。

また、中としろが必要な場合は「中としろ」に数値を指定します。

設定が出来たら[確定]ボタンを押し、[スタート]ボタンを押してコピーを開始します。

オフセット排紙を利用する

1 [基本]タブの設定をする

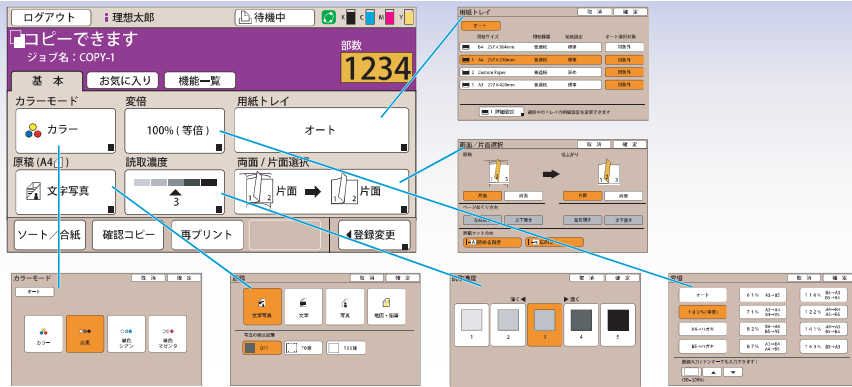

[基本]タブで必要に応じ各種機能の設定を行います。

2 [機能一覧]タブを開く

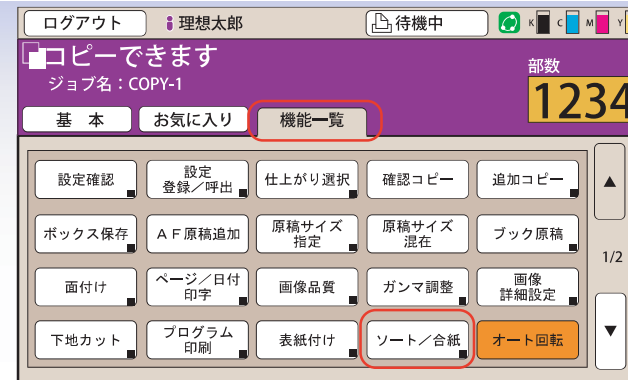

[機能一覧]タブを開き、「ソート/合紙」にタッチします。

3 オフセット排紙を設定する

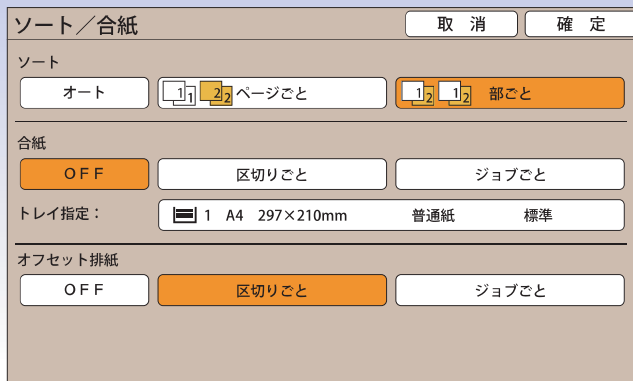

「ソート」でソートの種類を選択します。

「オフセット排紙」でオフセットの種類を選択します。

[区切りごと]を選択した場合は、「ソート」で選択した区切りごとに排紙位置をずらします。

[ジョブごと]を選択した場合は、プリントするジョブごとに排紙位置をずらします。

◎ 複数部数コピーする際、1部ずつ排紙位置をずらす場合

「ソート」で[部ごと]を選択し、「オフセット排紙」で[区切りごと]を選択します。

4 枚数をセットしてスタートを押す



テンキーで印刷枚数をセットします。

スタートキーを押します。

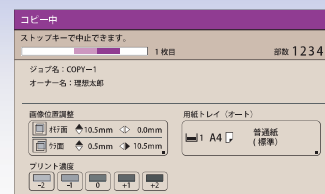

[コピー中]画面が表示されます。

コピーが終了すると、コピーモード画面に戻ります。